

Série GS 1, DN 15 à DN 150

Vanne motorisée rapide à haute résolution pour la régulation de fluides neutres à fluides fortement agressifs en chimie et dans l'industrie.

- Montage entre brides, peu encombrant
- Extrêmement légère
- Silencieuse
- Supporte des pressions différentielles élevées avec des servomoteurs petits
- Vitesse de régulation élevée
- Insignifiant zone morte insignifiant
- Démarrage et freinage doux
- Boîtier métallique



Caractéristiques techniques de la vanne

Type de construction	Version entre brides Construction selon DIN 558-1 série 20 pour brides selon DIN EN 1092-1 forme B autres versions: cf notice 8038-GS3		
Diamètre nominal	DN 15 à DN 150		
Pression nominale	PN 40 selon DIN 2401 aussi pour brides PN 10 à PN 25		
Température du fluide	Corps 1.0570: Corps 1.4571:	-10°C à +350°C - 60°C à +350°C	
Rapport de régulation	40 : 1		
Classe d'étanchéité	Couple glissière Carbone-Inox	Couple glissière SFC	Couple glissière STN2
% de la valeur du Kv IEC 60534-4 EN 12266-1	< 0,0001 IV-S1 E	< 0,0005 IV-S1 F	< 0,001 IV F
Fuite de Garniture	conformément TA-Luft testé selon DIN EN ISO 15848-1 et VDI 2440		

* En DN15 avec des réductions en dessous de 25% des taux de fuites différentes sont possibles.
Valeurs Kvs: cf. tableau séparé 8001.

Matériaux de vanne

Corps	acier 1.0619	inox 1.4408	
Garniture	PTFE chargé de carbone (ressort 1.4310)		
Tige de commande	inox 1.4571 polie		
Soufflet d'étanchéité	inox 1.4571		
Disque fixe	inox 1.4571, revêtu		disque STN2
Disque mobile	carbone spécial	disque SFC (max. 300°C)	disque STN2
Support pour disquemobile	inox 1.4581		

Caractéristiques techniques de l'actionneur

Puissance	2,0 kN / 5,0 kN		
Alimentation	24 V AC/DC		
	100 - 240 V 50/60Hz		
Température ambiante admissible	Standard:	-10°C à +60°C	
	Version basse température:	-40°C à +60°C	
Température de stockage admissible	Standard:	-30°C à +80°C (+60°C avec Fonction Fail Safe)	
	Version basse température:	-40°C à +80°C (+60°C avec Fonction Fail Safe)	
Position	Au choix, pourtant le moteur ne doit pas être monté vers le bas		
Protection (EN 60529)	IP 67		
Consommation électrique max. au fonctionnement 24V AC/DC	40 Watt		
Puissance nominale en cas de fonctionnement sur le secteur	Alimentation secteur 230V:	P=40W S=67,8VA I=295mA	cosφ=0.59 cosφ=0.68
	Alimentation secteur 115V :	P=40W S=58,8VA I=511mA	
Zone morte	±0,2% à une course min. de 6mm		
Précision de répétition	±0,1% à une course min. de 6mm		
Vitesse de course avec Fonction Fail-Safe	Version 5,0 kN:	2 s/mm à 250 s/mm (standard 4 s/mm)	
	Version 2,0 kN:	0,75 s/mm à 4 s/mm	
Puissance absorbée	Version 5,0 kN:	2 s/mm à 4 s/mm	
	40 Watt		
Valeur de consigne	Réglable 0 - 20 mA, 0 - 10 V		
	Commande binaire optional (24V DC)		
Signal de recopie	Réglable 0 - 20 mA, 0 - 10 V		
Cycles (Fail-Safe)	500000		
durée de vie (Fail-Safe)	10 ans		
Facteur d'utilisation	100%		
Fonctions de sécurité	Surveillance du couple de fonctionnement, de la consigne, température de l'électronique, etc.		
Fonctions de diagnostic	Enregistrement de la durée de fonctionnement du moteur, du nombre de démarrages, etc.		
Autoréglage	Adaptation automatique de la course		
Entrées additionnelles	1 entrée binaire (programmable)		
Sorties additionnelles	2 sorties d'alarme		
Raccordement électrique	Alimentation en tension M20x1,5 (en option NPT 1/2")		
	Signalisation/rétroaction de position 2x M16x1,5		

Temps de réponse

DN	course	Temps (sec.) pour la course totale à une vitesse de				
		0,75 s/mm	1 s/mm	1,5 s/mm	2 s/mm	4 s/mm
15 - 40	6,25	4,7	6,3	9,4	12,5	25,0
50 - 80	8,25	6,2	8,3	12,4	16,5	33,0
100 - 150	8,75	6,6	8,8	13,1	17,5	35,0
				Standard actionneur 2kN	min. temps actionneur 5kN	Standard actionneur 5kN

Options

2 contacts auxiliaires supplémentaires	réglables librement comme contacts libres de potentiel (ouverte/fermée)
Sécurité en cas de rupture de courant	monté dans un propre corps auprès l'actionneur position de sécurité libre à choisir
Logiciel de communication	câble de données pour le paramétrage et diagnose de l'actionneur
Bluetoothmodul BT-1	Liaison sans fil au logiciel de configuration DeviceConfig (extension)

Actionneur avec Fonction Fail-Safe (Option)

- position de sécurité en cas de coupure du courant
- fourniture d'énergie à travers des condensateurs à haute performance
- position de sécurité ouverte, fermé ou dans une position de la vanne sélectionnable au choix
- surveillance indépendante sur l'état de charge des condensateurs



Pressions Différentielles

DN	Puissance: 2kN		Puissance: 5kN	
	Pressions différentielles admissibles (bar)			
	couple de glissières carbone/SFC - inox revêtu	couple de glissières STN2	couple de glissières carbone/SFC - inox revêtu	couple de glissières STN2
15	40	40	40	40
20	40	40	40	40
25	40	40	40	40
32	40	40	40	40
40	40	26	40	40
50	40	22	40	40
65	40	18	40	37
80	27	10	40	22
100	17	7	24	13
125	12	4,5	16	8
150	9	3	16	8

Limite d'Application pour Vannes GS1 PN 40

DN	Couple glissières: carbone/SFC - inox						Couple glissières: STN 2					
	Pression max en bar pour vannes GS3 en inox						Pression max en bar pour vannes GS3 en inox					
	100°C	150°C	200°C	250°C	300°C	350°C	100°C	150°C	200°C	250°C	300°C	350°C
15 - 25	40	36	31	28	26	24	40	36	31	28	26	24
32	40	36	31	28	26	24	40	36	31	28	25	22
40	40	36	31	28	26	24	26	25	24	19	16	14
50	40	36	31	28	26	24	40	36	31	28	26	24
65	40	36	31	28	26	24	37	35	31	27	22	19
80	40	36	31	28	26	24	22	20	19	16	13	11
100	24	23	22	19	17	16	13	12	12	9	8	6
125	16	15	14	13	11	10	8	8	7	6	5	4
150	16	16	16	16	14	13	10	10	9	7	6	5

Limitation pour disques SFC: 300°C

Codification

1 2 3 4 5 6 7 8 9 10 11 12 13 14 15 16
 8 0 3 8 / / / V T / / / M / / / Z / / S

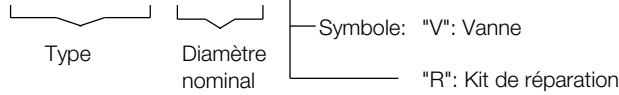

1 - 5 : à compléter
 6 - 16: versions spéciales sur demande

1. Type de construction	2. Raccordement	3. Corps	4. Position de sécurité	5. Moteur	6. Versions spéciales	7. Tension du moteur	8. Étanchéité
T vanne de motorisée (type 8038)	0 montage entre brides pour brides DIN 2632-2635 (PN10 à PN 40)	0 acier 1.0619 1 acier inox 1.4408	- 1 sans Fonction Fail Safe: Position de sécurité „Vanne fermée“ en cas d'une coupure du courant 2 Fonction Fail Safe: Position de sécurité „Vanne ouvert“ en cas d'une coupure du courant	T 2 kN position électronique IP67 B 5 kN position électronique IP67 L 2 kN position électronique version basse température IP67	M indiquer si une ou plusieurs positions 7-21 sont occupées	- 1 100 - 240V 50/60 Hz (Standard) 24V AC/DC	- 1 garniture en PTFE, autoréglant (Standard) soufflet d'étanchéité métal. supplémentaire 1.4571 (max. pression 33 bar)

9. Glissière mobile	10. Glissière fixe	11. Valeur Kv	12. Caractéristiques	13. Accessoires	14. Signalisation	15. Contacts fin de course	16. Versions spéciales
- 9 S carbone STN2 SFC	- 1 inox 1.4571 revêtu STN2 (uniquement avec la pos. „9“ STN2)	- A 1 2 3 4 5 6 7 8 9 100 % (stand.) réduit à 63 % réduit à 40 % réduit à 16 % réduit à 6,3 % réduit à 2,5 % réduit à 1 % réduit à 20 % réduit à 12 % réduit à 2 % réduit à 0,4 %	- 1 linéaire égal %	Z accessoires (pos. 14 et suiv.)	- 3 A standard (position électronique) 4-20 mA ou 2-10 V 0-20 mA ou 0-10 V commande binaire 24V DC -3-points	- 2 sans deux contacts auxiliaires	S versions spéciales sur demande

17. Vitesse de réglage du moteur	18. Traitement spécial	19. Recopie de position	20. Ajustages	21. Version spéciale
- 1 2 3 4 standard (2kN=1,5 s/mm) 5kN=4s/mm) 0,75 s/mm 1 s/mm 2 s/mm 4 s/mm	- 1 2 standard pour oxygène sans silicone	- standard (pour régulations électriques comment signal de commande)	- standard zone neutre ±0,2%	- sans

Exemple de commande: 8038/100VT01 - AM- - - - - Z - 2
 vanne de motorisée GS1, DN 100, PN 10/40, inox, moteur 2 kN, 100-240V 50/60 Hz, étanchéité garniture en PTFE, disque mobile carbone, disque fixe inox1.4571 revêtu, courbes linéaire, 2 contacts

Dimensions et Poids

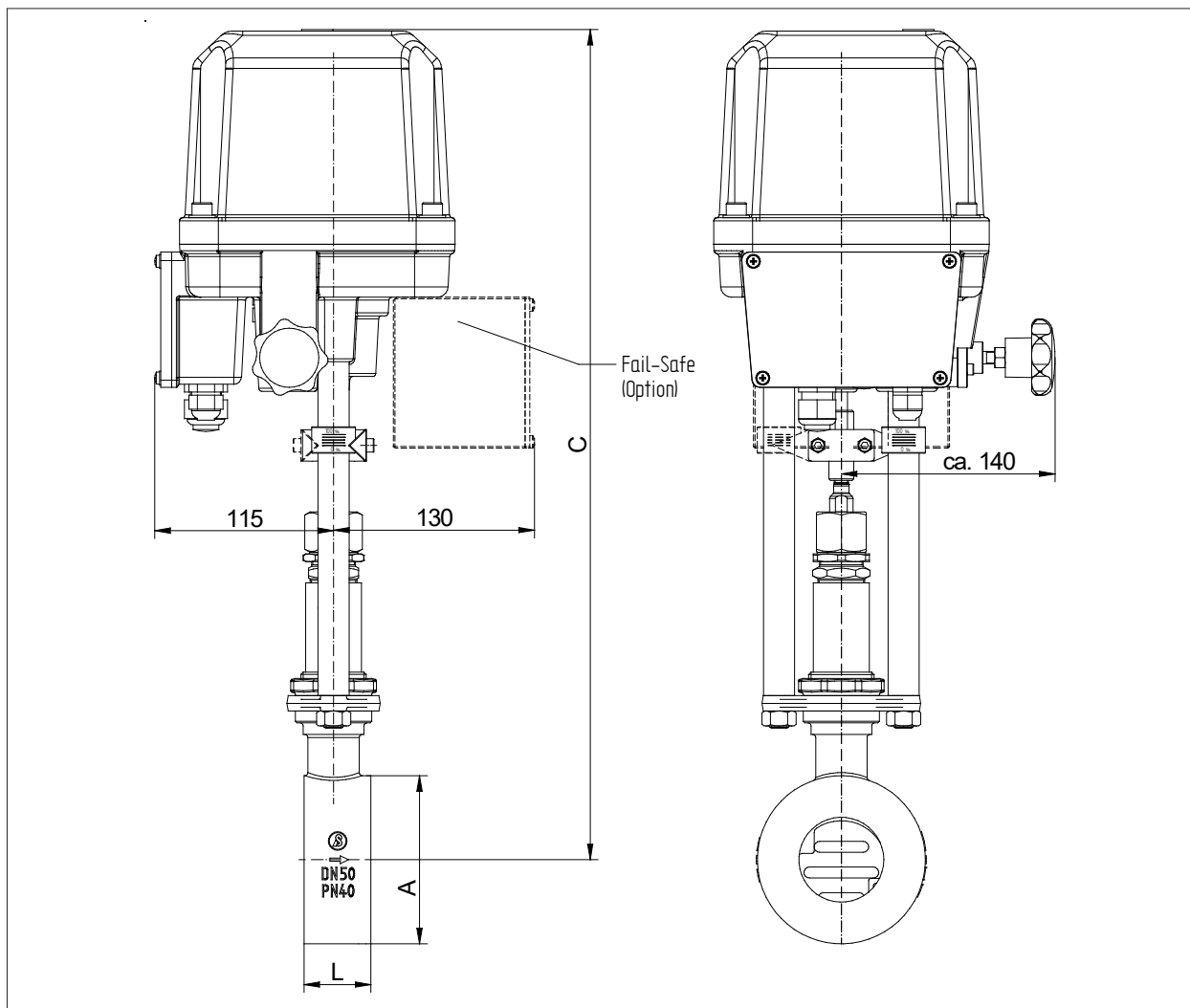

DN	ØA	C		L	Course	Poids actionneur 2kN		Poids actionneur 5kN	
		2kN	5kN			kg		kg	
						sans Fail-Save	avec Fail-Save	sans Fail-Save	avec Fail-Save
15	53	507	539	33	6	10,2	12	11,1	12,9
20	62	512	544	33	6	10,3	12,1	11,2	13
25	72	517	549	33	6	10,5	12,3	11,4	13,2
32	82	522	554	33	6	10,8	12,6	11,7	13,5
40	92	527	559	33	6	11	12,8	11,9	13,7
50	108	537	569	43	8	12,2	14	13,1	14,9
65	127	547	579	46	8	13	14,8	13,9	15,7
80	142	557	589	46	8	13,6	15,4	14,5	16,3
100	164	567	599	52	8,5	15,1	16,9	16	17,8
125	194	582	614	56	8,5	18,8	20,6	19,7	21,5
150	219	597	629	56	8,5	20,7	22,5	21,6	23,4

Dimensions en mm